

Selbstfahrende Scherenbühne

SH 85-16 E

Besonderheiten:

- Elektroantrieb
- bis zu 25 % Steigfähigkeit
- Geländer abklappbar
- Markierungsarme Reifen
- Verwendung auch im Aussenbereich
- In voller Höhe verfahrbar

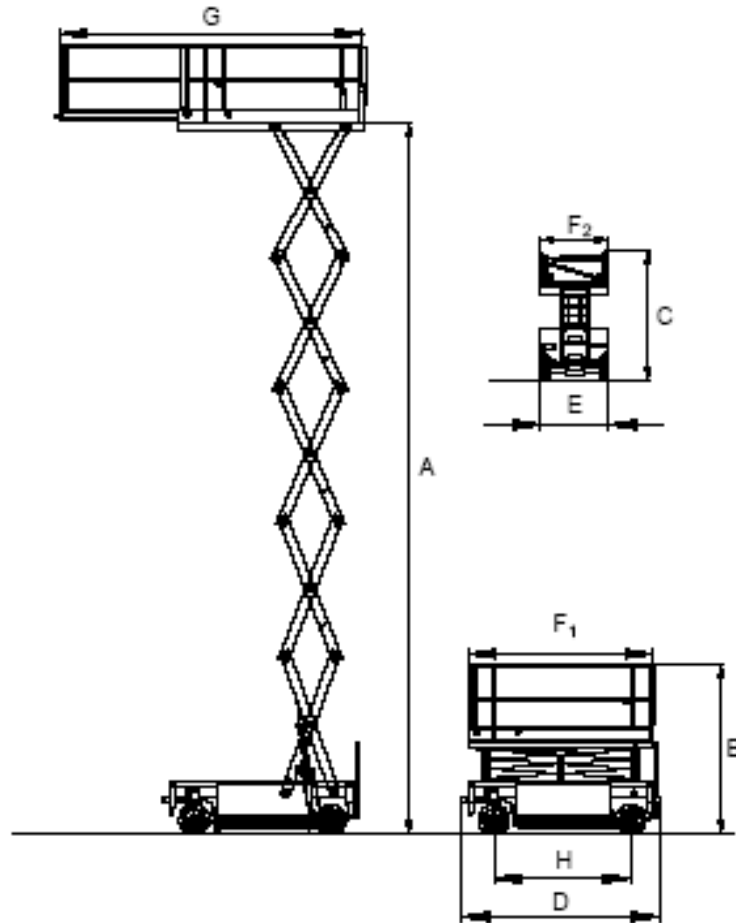

Technische Daten

Arbeitshöhe	10,50 m
Plattformhöhe (A)	8,50 m
Traglast	450 kg
Transporthöhe (B)	2,48 m
Transporthöhe (C)	1,72 m
Gesamtlänge (D)	2,80 m
Gesamtbreite (E)	1,58 m
Plattformaße (F1xF2)	2,45 x 1,58 m
Plattformausschub (G-F1)	1,20 m
Radstand (H)	2,02 m
Reifen (Vollgummi)	18 x 8 x 12 1/8
Bodenfreiheit	0,105 m
Antrieb Batterie/Aufladung 220V)	24V (4 x 6V 215Ah)
Max. Bodendruck pro Rad	70 N/cm ²
Eigengewicht	2.800 kg